

ZAXIS
38U



HYDRAULINEN KAIVUKONE

- Malli: ZX38U-3
- Moottorin nimellisteho: 21,3 kW (28,5 hv)
- Koneen paino: 3 790 - 3 960 kg
- Kuokkakauha: 0,11 m³



Hitachi tarjoaa uusia edistysakselia erilaisiin työtarpeisiin

Hitachin uusi ZAXIS-U 3-sarja sisältää useita parannuksia sekä vankemman rakenteen, mikä parantaa koneen kestävyyttä ja tuottavuutta.

Parempi tuottavuus (sivu 4)

- Uusi tehokkaampi moottori parantaa koneen tuottavuutta.
- Uusi Eco Zone -toiminto vähentää polttoaineenkulutusta.
- Sujuva liikkeiden yhteiskäyttö mahdollistaa erinomaisen tehokkuuden.
- Koneessa on vakiona lisävastapaino, mikä parantaa koneen vakautta käytettäessä pitkää kaivuvartta tai raskaita lisälaitteita.*

*vasaralinjan putkitus vakiona.

Entistä parempi kestävyys (sivu 5)

- Puomin sylinterin suoja on kantattu, mikä lisää sen tukevuutta ja suojaa puomin sylinteriä vaurioilta.
- Puskulevyn koteloringossa on tuet, ja kaivuvarren kiinnike sekä puomin yläkiinnike ovat vahvistettuja.





Malli: ZX38U-3
 Moottorin nimellisteho: 21,3 kW (28,5 hv)
 Koneen paino: 3 790 - 3 960 kg
 Kuokkakauha: 0,11 m³

ZAXIS
38u

Kompakti peruskone ja lyhyt peränylitys

Kompakti lyhytperäinen malli mahdollistaa tehokkaan toiminnan ahtaissa tiloissa.



Entistä parempi käyttömukavuus (sivu 6)

- Korkea selkänoja (ohjaamollisessa mallissa).
- Lyhytliikkeiset hallintavivut auttavat osaltaan kuljettajaa jaksamaan pidemmänkin työpäivän.

Entistä parempi huollettavuus (sivu 7)

- Keskitetyt huoltokohteet helpottavat päivittäistä huoltoa.
- Kaksiosaiset hydrauliletkut on nopea vaihtaa irrottamalla ne peruskoneesta ja puomin takaosasta.
- Jäähdyttimen ja öljynlauhduttimen rakenne estää lian kerääntymistä ja helpottaa puhdistusta.

Entistä turvallisempi (sivu 7)

- Moottorin turvakäynnistysjärjestelmän ansiosta moottori käynnistyy vain hallintalaitteiden sulkuvivun ollessa lukitusasennossa.
- ROPS-/TOPS-ohjaamo ja -katos.

Huom.: Osassa tämän esitteen kuvista kaivukone on työskentelyasennossa ilman kuljettajaa. Nämä kuvat on otettu vain esittelytarkoituksessa eikä niissä kuvattuja toimintoja ole tarkoitettu toteutettavaksi normaalikäytössä.

Suurempi työteho

Uusi moottori yhdessä uuden hydraulijärjestelmän kanssa parantavat koneen tuottavuutta ja vähentävät polttoainekulutusta. Eco Zone on uusi polttoainetaloudellisuuteen tähtäävä ominaisuus.



• Uusi moottori vastaa EU:n tason III A päästörajoitussäännöksiä



Eco zone



Lisävastapaino



Uusi moottori yhdessä uuden hydraulikkajärjestelmän kanssa parantaa laitteen tehokkuutta. Eco Zone auttaa vähentämään polttoainekulutusta ja parantamaan tuottavuutta.

Automaattinen tyhjäkäynti vähentää polttoainekulutusta entisestään:

Kun ohjausvipu siirretään vapaalle, moottorin käynti hidastuu automaattisesti tyhjäkäyntinopeudelle neljän sekunnin kuluttua. Näin myös päästöt ja melu vähenevät. Luotettava 3-pumppuinen hydraulikkajärjestelmä mahdollistaa tasaiset samanaikaiset toiminnot. Nopean ajon aikana ajomoottorin nopeus laskee automaattisesti raskaan kuormituksen, kuten ohjausliikkeiden, ajaksi. Nopeus palautuu ennalleen kuormituksen vähentyessä. Myös nopean/hitaan nopeuden vaihtaminen tapahtuu pehmeästi. Vakiona koneessa oleva lisävastapaino parantaa koneen vakautta käytettäessä pitkää kaivuvartta tai raskaita lisälaitteita.

Kestävä peruskone

Puomisto ja puskulevy ovat vahvistettuja kestävyuden ja tuottavuuden parantamiseksi raskaissa työolosuhteissa.



Vahvistettu puomisto



Puomin sylinterin suoja on kantattu, mikä lisää sen tukevuutta. Puomin sylinterin yläkorvake ja puomin ja varren kiinnityskohta on vahvistettu.

Vahvistettu alavaunu

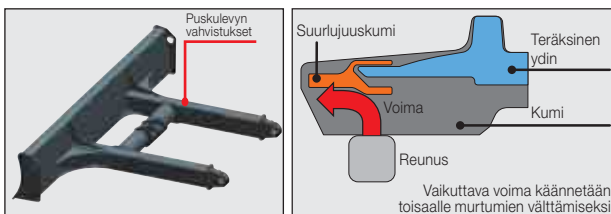

Puskulevyssä on käytetty kotelorunkotukia kestävyuden parantamiseksi. Jokaisessa telakengässä on teräksinen ydin. Se vahvistaa telakenkien reunoja esimerkiksi pientareella ajettaessa.

Vahvistettu ylävaunu

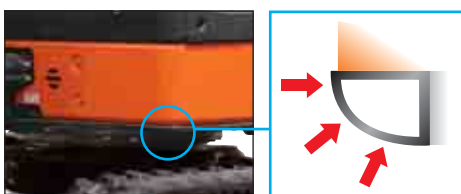

Entistä parempi käyttömukavuus

Kuljettajan mukavuutta parantava korkea selkänoja ja lyhytliikkeiset vivut ovat vakiovarusteita.

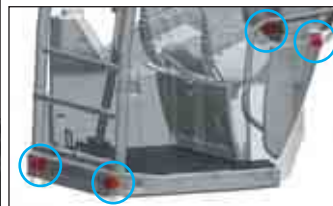

Iskunvaimenninkumit

Häikäisysooja



Lyhytliikkeinen vipu

Rannetuki

Käyttömukavuutta parantavat entisestään monet edistykselliset ominaisuudet: vaaleansävyinen ohjaamon sisusta, korkea selkänoja, lyhytliikkeiset vivut, rannetuki, kelautuva turvavyö, ilmastointilaite, AM/FM-radio ja häikäisysooja katossa. Ohjaamon kiinnityksessä on neljä iskunvaimennettua kumityynyä, jotka varmistavat erinomaisen käyttömukavuuden.

Helppo huoltaa ja turvallinen käyttää

Hitachin suunniteluosaaminen helpottaa ennen käynnistystä tehtävää tarkastusta, lyhentää puhdistusaikaa ja yksinkertaistaa päivittäistä huoltoa.



Helppo huollettavuus

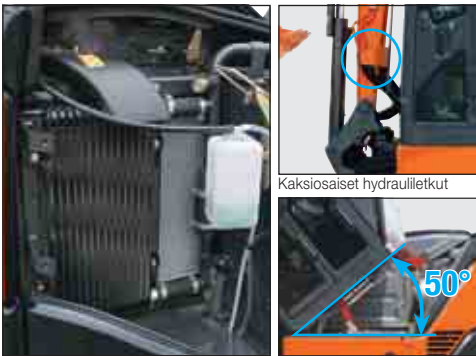

Kaksiosaiset hydrauliliitkut

50°

Moottorin suojus liukuu ylös ja alas, joten huoltojen suorittaminen on helppoa myös ahtaissa tiloissa. Ohjaamon lattiaa voidaan kallistaa ylöspäin jopa 50 astetta, jolloin lattian alle ja moottorin takaosaan päästään helposti käsiksi. Jäähdyttimen ja öljynlauhduttimen rakenne estää pölyn kerääntymistä ja helpottaa puhdistusta.

Kaksiosaiset hydrauliliitkut on tarvittaessa nopea vaihtaa irrottamalla ne peruskoneesta ja puomin takaosasta.

Huomautus: Päivittäishuollossa ohjaamo ei ole tarpeen kallistaa.

Turvallisuus



Kuvassa ROPS/OPG ohjaamo, jossa yläsuoja.

Puomiston liikkeet, kääntö, ajo ja puskulevy voidaan lukita tahattomien liikkeiden välttämiseksi kääntämällä hallintalaitteiden sulkuvipu ylöspäin. Moottorin turvakäynnistysjärjestelmän ansiosta moottori käynnistyy vain hallintalaitteiden sulkuvipun ollessa lukitusasennossa. Lisäksi mallissa on vakiona kääntö- ja seisontajarrut varmistamassa koneen turvallisen käytön kaltevassa maastossa.

Ylivertainen ROPS-, TOPS- ja OPGyläsuojastandardien (taso 1) vaatimusten mukainen ohjaamo on suunniteltu suojaamaan käyttäjää.

*ROPS (Roll-Over Protection Structure): ehkäisee vahinkoja koneen kaatuessa
TOPS (Tip-Over Protection Structure): ehkäisee vahinkoja koneen kaatuessa
OPG (Operator Protective Guards): suojaaa putoavilta kappaleilta*

TEKNISET TIEDOT

MOOTTORI

Malli	Yanmar 3TNV88
Tyyppi	Nelitahtinen, vesijäähdytteinen, suoraruiskutus
Sylinterien lukumäärä	3
Nimellisteho	
ISO 9249, netto	21,3 kW (28,5 hv) nopeudella 2 400 min ⁻¹ (kierr./min)
EEC 80/1269, netto	21,3 kW (28,5 hv) nopeudella 2 400 min ⁻¹ (kierr./min)
SAE J1349, netto	21,3 kW (28,5 hv) nopeudella 2 400 min ⁻¹ (kierr./min)
Brutto	22,0 kW (29,5 hv) nopeudella 2 400 min ⁻¹ (kierr./min)
Suurin vääntö	106 Nm (10,8 kgf·m) / 1 000 min ⁻¹ (kierr./min)
Moottorin iskutilavuus	1,642 L
Sylinterin läpimitta ja iskun pituus	88 mm x 90 mm
Sähköjärjestelmä	
Jännite	12 V
Akut	55 Ah
Vaihtovirtageneraattori ...	55 A
Käynnistysmoottori	2,3 kW

HYDRAULIIKKAJÄRJESTELMÄ

Pääpumput	2 säädettävää aksiaalimäntäpumpppua 1 hammaspyöräpumpppu
Enimmäisöljynvirtaus ...	2 x 38,4 L/min 1 x 25,2 L/min
Esiohjauspumpppu	1 hammaspyöräpumpppu
Enimmäisöljynvirtaus ..	10,8 L/min
Apupumpppu	
Enimmäisöljynvirtaus ..	63,6 L/min

Hydraulimoottorit

Ajo	2 säädettävää aksiaalimäntämoottoria
Kääntö	1 aksiaalimäntämoottori

Ylipaineventtiilin asetukset

Kaivulaitepiiri	24,5 MPa (250 kgf/cm ²)
Kääntömoottoriapiiri	16,7 MPa (170 kgf/cm ²)
Ajomoottoriapiiri	24,5 MPa (250 kgf/cm ²)
Esiohjauspiiri	3,9 MPa (40 kgf/cm ²)
Apupiiri	24,5 MPa (250 kgf/cm ²)

Hydraulisyliinterit

Erittäin lujat männänvarret ja putket. Puomin ja kaivunvarren sylintereissä on sylinterivaimenninjärjestelmä, joka vaimentaa päihin kohdistuvat iskut.

Mitat

	Kpl	Sylinterin halkaisija	Männän varren läpimitta	Iskunpituus
Puomi	1	85 mm	50 mm	576 mm
Kaivuvarsi	1	75 mm	45 mm	597 mm
Kauha	1	65 mm	40 mm	435 mm
Puskulevy	1	95 mm	45 mm	140 mm
Puomin kääntö	1	85 mm	45 mm	525 mm

Hydraulisuodattimet

Hydraulijärjestelmässä käytetään korkealaatuisia hydraulisuodattimia. Imuletkuun on yhdistetty imusuodatin ja paluuletkuun täysvirtasuodattimet.

HALLINTALAITTEET

Hydrauliset ohjausvivut kaikille toiminnoille.

Ohjausvivut	2
Ajovivut, joissa on polkimet	2
Puskulevyn vipu	1

MELUTASO

Melutaso (LwA) (2000/14/EY)	95 dB (A)
Melutaso (LpA) (ISO 6396)	79 dB (A)

YLÄVAUNU

Kääntyvä runko

Hitsattu, vahvatekoinen, laatikkomainen rakenne, jossa on paksut teräslevyt kestävyuden takaamiseksi. Muotoluja D-palkkirunko.

Kääntölaite

Planeettavaihteistolla varustettu aksiaalimäntämoottori, joka on voideltu hydraulioijlyllä. Kääntökehällä on yksirivinen urakuulalaakeri, jossa on induktiokarkaistu sisäinen hammaspyörä. Sisäinen hammaspyörä ja vetopyörä on upotettu voiteluaineeseen. Kääntöjarru on jousilukitteinen ja paineella vapautuva levyjarru.

Kääntönopeus	9,0 min ⁻¹ (kierr./min)
Käännön momentti	5,47 kN·m (558 kgf·m)

Ohjaamo

Erillinen tilava ohjaamo, 960 mm leveä ja 1 520 mm korkea, ISO-standardien* mukainen. Vahvistetut lasi-ikkunat neljällä sivulla näkyvyyden takaamiseksi. Etuikkunat (ylempi ja alempi) voidaan avata. Kallistuva istuin.

* Kansainvälinen standardisointijärjestö

ALAVAUNU

Telaketjut

Traktorityyppinen alavaunu. Hitsattu runko, johon on käytetty erikoismateriaaleja. Runkoon kiinnitetty telarunko.

Rullien ja kenkien lukumäärä kummallakin puolella

Ylärullat	1
Alarullat	4

Vetonapa

Kumpakin telaa vetää kaksinopeuksinen aksiaalimäntämoottori planeettapyörästä läpi. Vetokehät ovat vaihdettavissa. Pysäköintijarru on jousella kytkettyvä ja hydraulisella avautuva levyjarru.

Ajonopeudet	Nopea: 0 - 4,4 km/h Hidas: 0 - 2,9 km/h
-------------------	--

Enimmäisvetovoima	27 kN (2 750 kgf)
-------------------------	-------------------

Mäennousukyky	58 % (30 astetta), jatkuva
---------------------	----------------------------

PAINOT JA PINTAPAINE

Varustettu 2,47 metrin puomilla, 1,72 metrin kaivunvarrella, 0,11 m³:n kauhalla (ISO-tilavuus) ja 300 millimetrin kumitelakengillä.

Ohjaamon tyyppi	Koneen paino	Pintapaine
4-pylväinen katos	3 790 kg	34 kPa (0,35 kgf/cm ²)
Ohjaamo	3 960 kg	36 kPa (0,36 kgf/cm ²)

* (Koneen paino 0,11 m³:n kauhalla, täysin huollettuna, +80 kg:n kuljettaja ISO 6016:n mukaisesti).

TÄYTTÖTILAVUUDET

Polttoainesäiliö	40,0 L
Moottorin jäähdytysneste	5,0 L
Moottoriöljy	7,2 L
Vetonapa (molemmilla puolilla)	0,6 L
Hydrauliikkajärjestelmä	56,0 L
Hydrauliöljysäiliö	32,0 L

KAIVULAITTEEN VARUSTEET

Pääpuomi ja kaivunvarret ovat hitsatun kotelorunkomallin mukaisia.
Pääpuomi 2,47 m, kaivunvarret 1,72 m tai 1,32 m.

Kauha

ISO-tilavuus	Leveys ilman sivuleikkureita	Paino
0,11 m ³	550 mm	80 kg

TEKNISET TIEDOT

MITAT

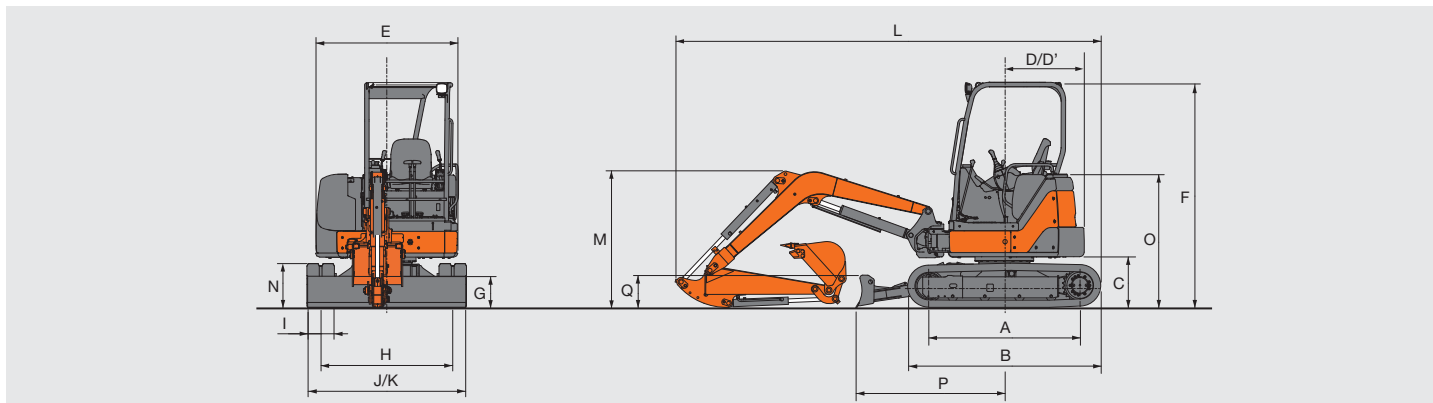

Yksikkö: mm

Malli	ZX38U-3			
	1,32 m:n kaivuvarsi		1,72 m:n kaivuvarsi	
	Katos	Ohjaamo	Katos	Ohjaamo
A Taittopyörien välinen etäisyys	1 650 (1 660)		1 650 (1 660)	
B Alavaunun pituus	2 100 (2 120)		2 100 (2 120)	
* C Vastapainon maavara	550 (540)		550 (540)	
D Perän kääntösäde	960		960	
D' Perän pituus	960		960	
E Ylävaunun kokonaisleveys	1 550		1 550	
F Kokonaiskorkeus	2 460 (2 450)	2 500 (2 490)	2 460 (2 450)	2 500 (2 490)
* G Pienin maavara	280 (270)		280 (270)	
H Raideväli	1 440		1 440	
I Telakengän leveys	300		300	
J Alavaunun leveys	1 740		1 740	
K Kokonaisleveys	1 740		1 740	
L Kokonaispituus	4 650		4 780	
M Puomin kokonaiskorkeus	1 490		1 910	
N Telan korkeus	480 (470)		480 (470)	
O Mootorinsuojuksen korkeus	1 420 (1 410)		1 420 (1 410)	
P Etäisyys puskulevyyn vaakasuunnassa	1 610		1 610	
Q Puskulevyn korkeus	355		355	

Suluissa olevat tiedot ovat harjatelakengän mitat.

Kuvassa ZX38U-3 on varustettu 1,32 m:n kaivuvarellalla, 0,11 m³:n kauhalla ja 300 mm:n kumitelakengillä.

TYÖLOTTUMAT

Yksikkö: mm

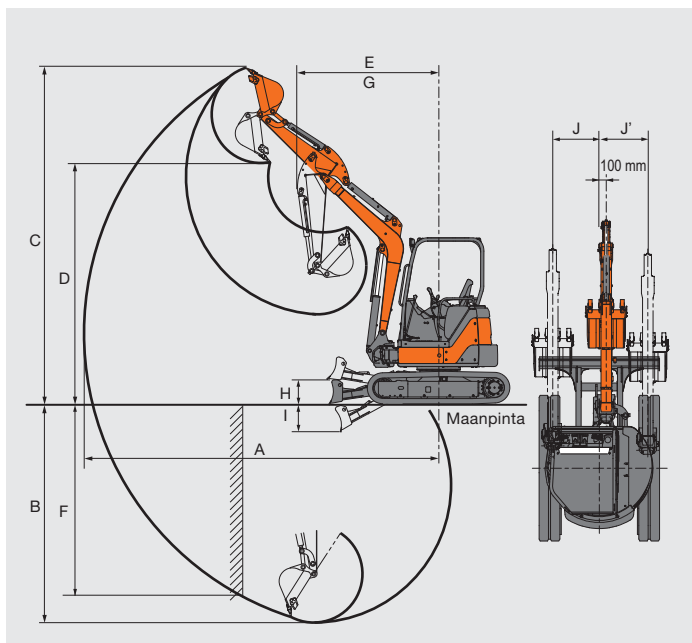

Malli	ZX38U-3			
	1,32 m:n kaivuvarsi		1,72 m:n kaivuvarsi	
	Katos	Ohjaamo	Katos	Ohjaamo
A Suurin kaivu-ulottuvuus	5 210		5 520	
B Suurin kaivussyvyys	3 050		3 450	
C Suurin leikkuukorkeus	4 870	4 710	4 950	4 760
D Suurin tyhjennyskorkeus	3 470	3 320	3 570	3 390
E Pienin kääntösäde	2 070	2 230	2 170	2 300
F Suurin pystysuora seinä	2 590		2 800	
Työskentelysäde pienimmällä kääntösäteellä (puomin suurin kääntökulma)	1 670	1 810	1 730	1 970
H Puskulevyn korkein asento maan tason yläpuolella	370			
I Puskulevyn matalin asento maan tason yläpuolella	390			
J/J' Siirtoetäisyys	605 / 740	605 / 700	605 / 740	605 / 700
Kauhan kaivuvoima ISO: PCSA kN (kgf)	27,5 (2 800)		27,5 (2 800)	
Kauhan kaivuvoima SAE kN (kgf)	23,0 (2 350)		23,0 (2 350)	
Kaivuvarren voima ISO: PCSA kN (kgf)	19,1 (1 950)		17,2 (1 750)	
Kaivuvarren voima SAE kN (kgf)	17,9 (1 830)		16,1 (1 640)	

Kuvassa ZX38U-3 on varustettu 1,32 m:n kaivuvarellalla, 0,11 m³:n kauhalla ja 300 mm:n kumitelakengillä.

NOSTOKAPASITEETIT

Huom.: 1. Luvut perustuvat ISO 10567 -standardiin.

- Nostokapasiteetti ei ylitä 75 prosenttia kippauskuormasta, kun kone on vakaalla, tasaisella maalla tai 87 prosenttisesti täydessä hydraulikapasiteetissa.
- Kuormapiste on kaivuvarren kauhan niveltapin keskiviiva.
- Tähti (*) tarkoittaa hydraulikapasiteetin rajoittamaa kuormitusta.

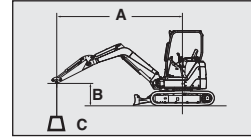

A: Kuormaussäde

B: Kuormapisteen korkeus

C: Nostokapasiteetti

ZX38U-3 Katoksellinen, puskulevy maan tason yläpuolella, 1,32 m:n kaivuvarrella



Lukema sivulla tai 360 astetta



Lukema edessä Yksikkö: 1 000 kg

Toimintaolosuhteet	Kuormauspisteen korkeus	Kuormaussäde						Enimmäisulottuvuudella		
		2,0 m		3,0 m		4,0 m		metriä		
Kumitelakengät 300 mm	3,0 m			*0,81	*0,81			0,53	0,55	3,93
	2,0 m	1,51	1,61	0,79	0,83	0,51	0,53	0,44	0,46	4,37
	1,0 m			0,74	0,77	0,49	0,51	0,42	0,43	4,49
	0 (maa)	1,31	*1,39	0,71	0,74	0,48	0,50	0,43	0,45	4,33
	-1,0 m	1,32	1,42	0,71	0,74			0,50	0,52	3,86

Toimintaolosuhteet	Kuormauspisteen korkeus	Kuormaussäde						Enimmäisulottuvuudella		
		2,0 m		3,0 m		4,0 m		metriä		
Kumitelakengät 300 mm Lisävastapaino 230 kg	3,0 m			*0,81	*0,81			0,62	0,65	3,93
	2,0 m	*1,61	*1,61	0,92	0,96	0,60	0,62	0,52	0,54	4,37
	1,0 m			0,86	0,91	0,58	0,60	0,49	0,51	4,49
	0 (maa)	*1,39	*1,39	0,83	0,88	0,56	0,59	0,51	0,53	4,33
	-1,0 m	1,55	1,67	0,83	0,87			0,59	0,62	3,86

ZX38U-3 Katoksellinen, puskulevy maassa, 1,32 m:n kaivuvarrella

Yksikkö: 1 000 kg

Toimintaolosuhteet	Kuormauspisteen korkeus	Kuormaussäde						Enimmäisulottuvuudella		
		2,0 m		3,0 m		4,0 m		metriä		
Kumitelakengät 300 mm	3,0 m			*0,81	*0,81			0,53	*0,82	3,93
	2,0 m	1,51	*1,61	0,79	*1,06	0,51	*0,91	0,44	*0,80	4,37
	1,0 m			0,74	*1,42	0,49	*1,02	0,42	*0,86	4,49
	0 (maa)	1,31	*1,39	0,71	*1,61	0,48	*1,09	0,43	*0,98	4,33
	-1,0 m	1,32	*2,57	0,71	*1,52			0,50	*1,03	3,86

Toimintaolosuhteet	Kuormauspisteen korkeus	Kuormaussäde						Enimmäisulottuvuudella		
		2,0 m		3,0 m		4,0 m		metriä		
Kumitelakengät 300 mm Lisävastapaino 230 kg	3,0 m			*0,81	*0,81			0,62	*0,82	3,93
	2,0 m	*1,61	*1,61	0,92	*1,06	0,60	*0,91	0,52	*0,80	4,37
	1,0 m			0,86	*1,42	0,58	*1,02	0,49	*0,86	4,49
	0 (maa)	*1,39	*1,39	0,83	*1,61	0,56	*1,09	0,51	*0,98	4,33
	-1,0 m	1,55	*2,57	0,83	*1,52			0,59	*1,03	3,86

ZX38U-3 Ohjaamollinen, puskulevy maan tason yläpuolella, 1,72 m:n kaivuvarrella

Yksikkö: 1 000 kg

Toimintaolosuhteet	Kuormauspisteen korkeus	Kuormaussäde						Enimmäisulottuvuudella		
		2,0 m		3,0 m		4,0 m		metriä		
Kumitelakengät 300 mm	3,0 m					0,55	0,57	0,49	0,50	4,30
	2,0 m			0,84	*0,85	0,54	0,55	0,42	0,43	4,69
	1,0 m			0,78	0,81	0,51	0,53	0,39	0,40	4,81
	0 (maa)	1,36	1,45	0,74	0,77	0,49	0,51	0,40	0,41	4,66
	-1,0 m	1,36	1,45	0,73	0,76	0,49	0,50	0,45	0,47	4,24

Toimintaolosuhteet	Kuormauspisteen korkeus	Kuormaussäde						Enimmäisulottuvuudella		
		2,0 m		3,0 m		4,0 m		metriä		
Kumitelakengät 300 mm Lisävastapaino 230 kg	3,0 m					0,64	0,66	0,57	0,59	4,30
	2,0 m			*0,85	*0,85	0,62	0,64	0,49	0,50	4,69
	1,0 m			0,91	0,95	0,60	0,62	0,46	0,47	4,81
	0 (maa)	*1,55	*1,55	0,86	0,90	0,58	0,60	0,47	0,49	4,66
	-1,0 m	1,58	1,70	0,85	0,89	0,57	0,60	0,53	0,55	4,24

ZX38U-3 Ohjaamollinen, puskulevy maassa, 1,72 m:n kaivuvarrella

Yksikkö: 1 000 kg

Toimintaolosuhteet	Kuormauspisteen korkeus	Kuormaussäde						Enimmäisulottuvuudella		
		2,0 m		3,0 m		4,0 m		metriä		
Kumitelakengät 300 mm	3,0 m					0,55	*0,71	0,49	*0,74	4,30
	2,0 m			0,84	*0,85	0,54	*0,79	0,42	*0,78	4,69
	1,0 m			0,78	*1,25	0,51	*0,93	0,39	*0,82	4,81
	0 (maa)	1,36	*1,55	0,74	*1,54	0,49	*1,05	0,40	*0,88	4,66
	-1,0 m	1,36	*2,50	0,73	*1,57	0,49	*1,04	0,45	*0,94	4,24

Toimintaolosuhteet	Kuormauspisteen korkeus	Kuormaussäde						Enimmäisulottuvuudella		
		2,0 m		3,0 m		4,0 m		metriä		
Kumitelakengät 300 mm Lisävastapaino 230 kg	3,0 m					0,64	*0,71	0,57	*0,74	4,30
	2,0 m			*0,85	*0,85	0,62	*0,79	0,49	*0,78	4,69
	1,0 m			0,91	*1,25	0,60	*0,93	0,46	*0,82	4,81
	0 (maa)	*1,55	*1,55	0,86	*1,54	0,58	*1,05	0,47	*0,88	4,66
	-1,0 m	1,58	*2,50	0,85	*1,57	0,57	*1,04	0,53	*0,94	4,24

VARUSTEET

VAKIOVARUSTEET

Vakiovarusteet voivat vaihdella maakontaaisesti. Pyydä lisätietoja HITACHI-jälleenmyyjältä.

MOOTTORI

- Moottorin polttoainesyötön vedenerotin
- Jäähdyttimen paisuntasäiliö
- Sähkökäyttöinen polttoaineen siirtopumppu
- Panostyyppinen moottoriöljyn suodatin
- Polttoainesuodatin

HYDRAULIIKKAJÄRJESTELMÄ

- Hydrauliset hallintavivut
- Hallintalaitteiden sulkuvipu ja moottorin turvakäynnistysjärjestelmä
- Käännön jarru
- Seisontajarru
- Kaksinopeuksinen ajojärjestelmä
- Automaattinen tyhjäkäyntijärjestelmä
- Imusuodatin
- Täysvirtasuodatin
- Esiohjauksen painesuodatin
- Puomin kuormanpitoventtiili
- Venttiili lisäputkille

OHJAAMO

- ROPS-/OPG-ohjaamo
- Ilmastointilaitte
- AM/FM-radio
- Ikkunanpesin
- Huurteenpoisto
- Kallistuva istuin
- Jousitettu istuin
- Rullaturvavyö
- Rannetuet
- Varavirtalähde
- Pyyhin
- Juomanpidike
- Sähkötoiminen äänimerkki
- Savukkeensytytin
- Lattiamatto
- Liukuestelevy
- Tuhkakuppi

YLÄVAUNU

- Lisävastapaino 230 kg
- Työkalulaatikko
- Taustapeili (ohjaamossa)

ALAVAUNU

- 300 mm:n kumitelakengät

PUOMISTO

- HN-nivelholkit
- 1,72 m:n kaivuvarsi
- Lisäputket

LISÄVARUSTEET

Lisävarusteet voivat vaihdella maakontaaisesti. Pyydä lisätietoja HITACHI-jälleenmyyjältä.

MOOTTORI

- Moottorin ohjausvipu*

4-PYLVÄINEN KATOS

- ROPS-/OPG-katos
- Kallistuva istuin
- Jousitettu istuin
- Rullaturvavyö
- Rannetuet
- Varavirtalähde
- Juomanpidike
- Sähkötoiminen äänimerkki
- Savukkeensytytin
- Lattiamatto

OHJAAMO

- Lämmitin

YLÄVAUNU

- Esiohjauspiirin paineakku
- Varkaudenestojärjestelmä
- Monitoimivipu (3-asentoinen kytkin)
- Ylikuorman lisävaroventtiili

ALAVAUNU

- 300 mm:n harjatelakengät
- 300 mm:n vahvistetut telakengät

PUOMISTO

- 1,32 m:n kaivuvarsi

* Tässä laitteessa ei ole automaattista joutokäyntitoimintaa.

Nämä tekniset tiedot voivat muuttua ilman ennakoilmoitusta. Piirroksiset ja valokuvat ovat perusmalleista, ja ne saattavat sisältää tai olla sisältämättä lisälaitteita tai varusteita. Muutoksia saattaa ilmetä väreissä ja toiminnoissa. Lue käyttöohje ennen käyttöä, jotta osaat käyttää konetta turvallisesti ja oikein.



KS-FI167EU